



# ZeBracelet<sup>2</sup>



MONTRE CONNECTÉE AVEC  
TRACKER D'ACTIVITÉ ET DE SOMMEIL



— MY ~~X~~ KRONOZ —

# L'ESSENTIEL



PRIX

79,90 €



COMPATIBILITE

iOS, Android, Windows Phone,  
PC Windows, MAC



DESIGN

Moderne et Suisse,  
Disponible dans 6 coloris



## EN BREF JE FAIS QUOI ?



### COMMUNICATION

- Je donne l'heure
- Je sonne et je vibre lorsque tu reçois un appel
- J'affiche le numéro ou le nom de l'appel entrant
- Prends tes appels depuis la montre
- Effectue des commandes vocales (Siri, S Voice, Google Now)
- Je te notifie à réception d'un SMS, Email, Message des réseaux sociaux, Evènement du calendrier
- J'affiche le contenu de tes 3 derniers SMS reçus
- Consulte la liste de tes 5 derniers appels manqués



### SANTÉ

- Je compte tes pas
- Je calcule la distance parcourue
- Je mesure les calories brûlées
- J'analyse tes cycles et la qualité de ton sommeil
- Définis tes objectifs santé quotidiens
- Programme des alarmes vibrantes
- Contrôle tes performances et progrès

## ET JE FONCTIONNE



### Avec un smartphone

#### Configuration et synchronisation sans fil via Bluetooth

- Compatibilité iOS : iPhone 4s,5,5c,5s,6, 6 Plus, iPad 3<sup>ème</sup> Gen, iPad Mini, iPod Touch 5<sup>ème</sup> gen.
- Android : certains modèles av Android 4.3 et sup
- Windows Phone : certains modèles av WP 8 et sup
- Connexion internet requise



## AVEC QUI... ?



### Avec un ordinateur

#### Configuration et synchronisation via câble USB

- Logiciels MAC / PC disponibles sur : <http://www.mykronoz.com/support/>
- Compatibilité PC : Windows 7,8,XP
- MAC : MAC OS X 10.8 et supérieur
- Connexion internet requise



Cool, MyKronoz a donc penser à tous les utilisateurs même ceux qui ne possèdent pas un smartphone de toute dernière génération en offrant un logiciel PC et MAC pour paramétrer et utiliser Zebracelet<sup>2</sup> !!!!



# ET SI ON SE DISAIT TOUT !

## FONCTIONNALITÉS

	Montre	✓
	Micro et haut parleur intégrés	✓
	Podomètre, Distance, Calories	✓
	Sommeil	✓
	Synchronisation sans fil	✓
	Rappels par vibration	✓
	Objectifs	✓
	Notifications	✓
	Affichage d'appel	✓
	Appels	✓
	Commande vocale	✓
	Alerte anti-perte	✓
	Musique	✓

## SPÉCIFICATIONS TECHNIQUES

	Ecran	Oled 96 * 64
	Dimensions	73 x 32 x 12,5 mm
	Poids	36 g
	Couleurs disponibles	6
	Température	-10°C À +60°C
	Chargeur	Une pince de charge USB
	Autonomie	Environ 3 jours
	Bluetooth	2.1 + 4.0 BLE
	Batterie Li-ion	130 mAh
	Accéléromètre triaxial	✓

## COMPATIBILITÉ

	Appli Mobile	iOS 7.0 + Android 4.3 + Windows Phone 8.1
	Logiciel Windows / Mac	Windows 7,8,XP Mac OSX 10.8
	Tableau de bord en ligne	✓

## MINI FAQ

Quelle est son autonomie ? **3 jours**

Est-elle Waterproof ? **NON**

Est-elle compatible avec un iPhone 4 ?  
**Uniquement pour les fonctions appels**

L'affichage de l'heure est il permanent ? **NON**

Puis-je la connecter à une oreillette? **NON**

J'observe deux types de ZeBracelet<sup>2</sup> dans les paramètres Bluetooth de mon appareil mobile, est-ce normal ?  
**En effet, votre ZeBracelet<sup>2</sup> dispose de deux antennes Bluetooth: la 2.1 et la 4.0.**

- ZeBracelet<sup>2</sup> fait référence au canal Bluetooth 2.1
- ZeBracelet<sup>2</sup> BLE fait référence au canal Bluetooth Low Energy 4.0

## C'EST DANS LA BOÎTE



Une ZeBracelet<sup>2</sup>

+

Un manuel utilisateur



+

Une pince de charge USB





# LES MODÈLES COMPATIBLES AVEC MOI



ANDROID



IOS



WINDOWS PHONE

MODÈLE	VERSION DU SYSTÈME D'EXPLOITATION	VERSION DU FIRMWARE 0.44
Samsung S3	4.3	✓
Samsung S4	4.3	✓
Samsung S5	5.0.2	✓
Samsung S6	5.0.2	✓
Samsung Galaxy Note 2	4.4.2	✓
Samsung Galaxy Note 3	4.3	✓
Samsung Galaxy Note 4	4.4.4	✓
Sony Xperia Z2	4.4.2	✓
HTC M8T	4.4.2	✓
HTC-D610t	4.4.2	✓
HTC M9	5.0.2	✓
LG G2	4.4.2	✓
LG G3	4.4.2	✓
Nexus 5	5.0	✓
MOTO X	4.4.4	✓
VIVO 3S	4.3	✓
HUAWEI-P7	4.4.2	✓
OPPO	4.3	✓
iPhone 4S	iOS 7+	✓
iPhone 5	iOS 7+	✓
iPhone 5C	iOS 7+	✓
iPhone 5S	iOS 7+	✓
iPhone 6	iOS 7+	✓
iPhone 6 Plus	iOS 7+	✓
iPad 3rd generation	iOS 7+	✓
iPad Mini	iOS 7+	✓
iPod Touch 5th generation	iOS 7+	✓
Nokia Lumia 535	8	✓
Nokia Lumia 636	8.1	✓
Nokia Lumia 638	8.1	✓
Nokia Lumia 735	8.1	✓
Nokia Lumia 820	8	✓
Nokia Lumia 930	8.1	✓
Nokia Lumia 435	8.1	✓



C'EST TOUT ?



Télécharger dans l'App Store



APPLI ANDROID SUR Google play



Télécharger sur Windows Phone Store

*Non, la liste ci-dessus est mise à jour régulièrement et correspond aux appareils testés avec lesquels nous garantissons une compatibilité maximale ; toutefois nos produits sont susceptibles d'être compatibles avec davantage d'appareils. Vous souhaitez nous faire part de la compatibilité ou un problème d'incompatibilité, contactez-nous à l'adresse [support@mykronoz.com](mailto:support@mykronoz.com)*



# TOP 10

## DES QUESTIONS FRÉQUENTES



### MA ZEBRACELET<sup>2</sup> EST DÉJÀ CONNECTÉE À UN AUTRE COMPTE, QUE FAIRE ?

Pour des raisons de sécurité et de confidentialité, nous vous invitons à nous envoyer à l'adresse [support@mykronoz.com](mailto:support@mykronoz.com) une capture d'écran indiquant le numéro D/N qui apparaît en dessous du message d'erreur lorsque vous tentez de vous connecter. Ce numéro D/N nous permettra de vérifier avec quelle adresse email.

[Utilisateurs PC / MAC] Le numéro D/N se trouve en bas à droite de la page d'accueil du logiciel.

### MA ZEBRACELET<sup>2</sup> AFFICHE SET UP ?

Ce message qui apparaît sur l'écran de votre montre vous invite à configurer l'appareil via l'application mobile (iOS, Android ou Windows Phone) et/ou avec le logiciel PC /MAC.

Pour ignorer le message SET UP et quitter cette page, double cliquer sur le bouton haut à droite de votre montre.

### LES APPELS NE FONCTIONNENT PAS ?

Veillez à bien connecter votre montre et votre téléphone par le canal Bluetooth 2.1 afin de bénéficier des fonctions appels et audio:

- Appuyez sur le bouton rouge pour allumer l'écran de votre ZeBracelet<sup>2</sup>
- Maintenez appuyé le bouton haut à gauche pour déclencher la connexion Bluetooth
- Une icône apparaîtra sur l'écran de ZeBracelet<sup>2</sup> suivi d'un bip
- Allez dans les paramètres Bluetooth de votre téléphone, puis sélectionnez ZeBracelet<sup>2</sup> dans la liste des appareils disponibles
- Une icône de téléphone apparaîtra sur l'écran principal de ZeBracelet<sup>2</sup>, et le statut «Connecté» sur votre mobile confirmeront la réussite du jumelage

### JE SOUHAITE CONNECTER MA ZEBRACELET<sup>2</sup> À UN AUTRE COMPTE, COMMENT FAIRE ?

- Ouvrez l'application ZeBracelet<sup>2</sup>
- Cliquez sur l'onglet « Paramètres »
- « Déconnecter ZeBracelet<sup>2</sup> »
- Puis déconnecter vous de l'application, en cliquant sur « Déconnexion »

[Utilisateurs PC / MAC] Dans la rubrique « Mon appareil » cliquer sur « Dissocier ». Débrancher la montre pour vous déconnecter du logiciel et puis rebrancher la pour créer un nouveau compte.



### L'HEURE ET LA DATE SONT INCORRECTES ?

Si l'heure et la date affichées sur votre ZeBracelet<sup>2</sup> sont incorrectes, procédez ainsi :

- Vérifiez que vous ayez bien jumelé l'appareil après avoir téléchargé puis installer l'application ZeBracelet<sup>2</sup> pour iOS, Android ou Windows Phone sur votre téléphone mobile. Créer un compte puis suivez les instructions à l'écran. Une fois l'appairage réussi, l'heure et la date se synchroniseront automatiquement.
- Le problème persiste ? Mettez à jour le micro-logiciel de votre ZeBracelet<sup>2</sup> en téléchargeant notre logiciel PC ou MAC disponible via ce lien :

<http://app-zebracelet2.mykronoz.com/softwareAppDownload>

## LA SYNCHRONISATION DE MES DONNÉES NE FONCTIONNE PAS ?

- Ouvrez l'application ZeBracelet<sup>2</sup> pour iOS, Android ou Windows Phone et appuyez sur le bouton de synchronisation en haut à droite de l'application mobile.
- Appuyez sur le bouton rouge sur votre ZeBracelet<sup>2</sup> pour allumer l'écran.
- Vérifiez que l'écran de la ZeBracelet<sup>2</sup> est allumée de façon permanente pour que la connexion Bluetooth puisse démarrer et permettre une bonne synchronisation des données.

### Vos problèmes persistent ?

#### Essayez les manipulations suivantes :

- Fermer toutes les fenêtres ouvertes correspondantes à l'application
- [Utilisateurs iOS] : double cliquez sur le bouton principal de votre iPhone et supprimer les fenêtres correspondantes à l'application concernée.
- Supprimer l'application et téléchargez la à nouveau
- Vérifiez la qualité de votre connexion internet (3g/4g ou WIFI).
- Activer puis désactiver le Bluetooth sur votre téléphone mobile
- Dans les paramètres Bluetooth de votre téléphone, vérifiez que celui ci ne soit pas connecté à un autre appareil. En effet, si votre téléphone est connecté à un autre accessoire, le jumelage avec votre montre ne pourra aboutir.
- Réinitialiser votre montre manuellement en appuyant sur les boutons ROUGE et VERT simultanément
- Réinitialiser votre téléphone

## COMMENT EFFECTUER LA MISE À JOUR DE MA ZEBRACELET<sup>2</sup> ?

- Téléchargez le logiciel PC ou MAC pour ZeBracelet<sup>2</sup> disponible sur le site internet MyKronoz
- Une fois le logiciel installé avec succès sur votre ordinateur, branchez votre ZeBracelet<sup>2</sup> à l'aide de la pince de chargement USB
- Cliquer sur S'inscrire pour créer un compte et suivez les instructions à l'écran pour effectuer la mise à jour de votre ZeBracelet<sup>2</sup>

Cette mise à jour peut prendre quelques minutes, patientez puis débrancher l'appareil une fois que la mise à jour est effectuée avec succès.

## JE NE PARVIENS PLUS À JUMELER NI SYNCHRONISER MA ZEBRACELET<sup>2</sup> DEPUIS LA MISE À JOUR DE L'APPLICATION ?

- Ouvrez l'application, cliquez sur «Paramètres» > «Déconnecter»
- Retournez sur la page principale «Paramètres» puis cliquez sur «Déconnexion» afin de vous déconnecter de l'application
- Dans les paramètres Bluetooth de votre téléphone mobile, oubliez l'appareil ZeBracelet<sup>2</sup> BLE et/ou ZeBracelet<sup>2</sup>  
[Utilisateurs Android: déconnecter l'appareil ZeBracelet<sup>2</sup>]
- Mettez à jour le micro-logiciel de votre montre avec la dernière version disponible sur : <http://app-zebracelet2.mykronoz.com/softwareAppDownload>
- Après une mise à jour réussie, rouvrez l'application, connectez vous avec vos identifiants, et suivez les instructions à l'écran afin d'effectuer un nouveau jumelage

## LA RÉCEPTION DES NOTIFICATIONS NE FONCTIONNE PAS ?

- Afin de bénéficier de cette fonctionnalité, vous devez veiller à :
- mettre à jour votre ZeBracelet<sup>2</sup> avec la dernière version du micro-logiciel disponible. Afin de mettre à jour votre ZeBracelet<sup>2</sup>, vous devez télécharger le logiciel pour PC ou MAC disponible sur : <http://app-zebracelet2.mykronoz.com/softwareAppDownload> puis suivre les instructions à l'écran.
  - télécharger et installer la dernière version de l'application ZeBracelet<sup>2</sup> disponible sur l'App store ou le Google Play Store
  - sélectionnez le type de notifications que vous souhaitez recevoir dans la partie « Notifications » de l'application ZeBracelet<sup>2</sup>  
[Utilisateurs iOS] Dans les réglages de votre appareil iOS, appuyez sur « Notifications » sélectionnez le type de notifications que vous souhaitez recevoir sur ZeBracelet<sup>2</sup>, activer l'option « Dans centre de notifications »

## ZEBRACELET<sup>2</sup> N'EST PAS DÉTECTÉE PAR LE LOGICIEL, JE SUIS BLOQUÉ SUR LA PAGE D'ACCUEIL ?

- **Désactivez les connexions Bluetooth** de votre appareil avant de le brancher à votre ordinateur via USB. Pour ceci, dans les paramètres Bluetooth de votre téléphone mobile, oubliez l'appareil concerné dans la liste des appareils disponibles
- **Débranchez puis rebranchez l'appareil** jusqu'à ce que le port soit disponible
- Si la mention «*périphérique inconnu*» apparaît après avoir branché l'appareil, cela signifie que le périphérique n'est pas correctement installé. Il vous faudra donc l'installer manuellement. Dans les paramètres d'installation, cliquez sur la rubrique périphériques USB et sélectionner le périphérique correspondant à votre appareil
- **Redémarrez votre ordinateur**

ET SI JE VEUX EN SAVOIR PLUS ?

Consultez notre FAQ en ligne ou contactez [support@mykronoz.com](mailto:support@mykronoz.com)

# Configuration & Appairage



## 1. IL FAUT AVANT TOUT ME CHARGER

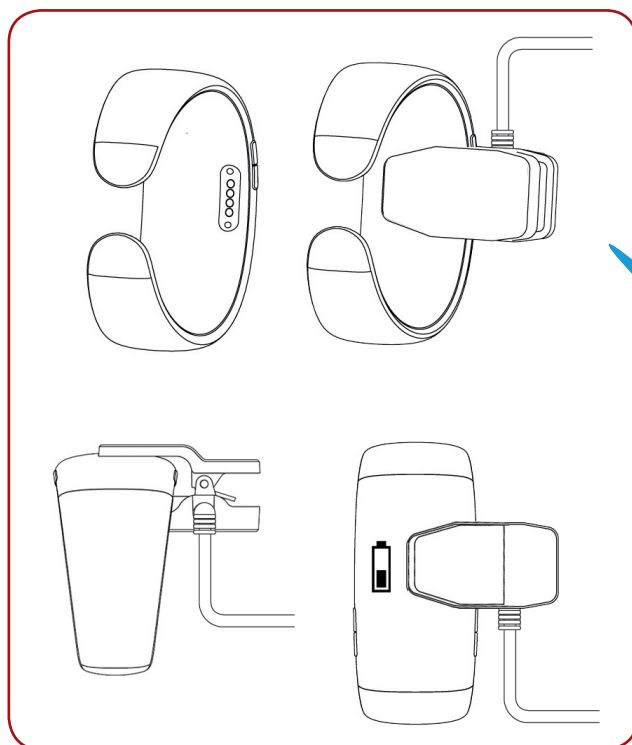

Avant d'effectuer la configuration initiale, nous vous invitons à recharger votre ZeBracelet<sup>2</sup> pendant environ 1h30. Veillez à bien placer la pince alignée avec les terminaux de charge situés à l'arrière de la montre. Brancher le port USB à une source d'alimentation. Un témoin de chargement apparaîtra à l'écran.

## 2. CONFIGURATION & JUMELAGE

Deux options de configuration se présentent à vous : la configuration avec un smartphone ou un ordinateur. Afin de savoir si votre appareil est compatible ou non, veuillez consulter la fiche **"Les modèles compatibles avec moi"**

# Configuration avec un smartphone



Utilisateurs iOS

## ETAPE 1 APPAIRAGE VIA L'APPLICATION MOBILE



Télécharger dans l'App Store

Téléchargez l'application ZeBracelet<sup>2</sup> pour iOS disponible sur l'App store



Cliquer sur **S'inscrire** si vous êtes un nouveau membre ou **Se connecter** pour accéder à votre compte existant. Puis suivez les instructions à l'écran

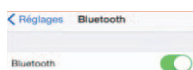

Activez la connexion Bluetooth de votre appareil mobile iOS-



Maintenez appuyé le bouton **rouge** afin d'allumer l'écran et d'assurer la détection entre les deux appareils

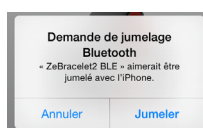

**Acceptez** la demande de jumelage avec ZeBracelet<sup>2</sup>



**Cette opération vous permet de synchroniser l'heure, la date, les données d'activité et de sommeil, les rappels et les notifications.**

## ETAPE 2 APPAIRAGE MANUEL

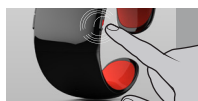

Allumez l'écran ZeBracelet<sup>2</sup> en appuyant sur le bouton **rouge**.

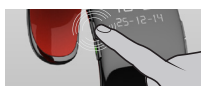

Maintenez appuyé le bouton en haut à gauche pour déclencher la connexion Bluetooth



Une icône «téléphone» apparaîtra sur l'écran de votre ZeBracelet<sup>2</sup> suivi d'un bip



Dans vos paramètres Bluetooth, veillez ce que la connexion soit active et sélectionnez ZeBracelet<sup>2</sup> dans la liste des appareils détectés.



Une icône «**appairage**» et un bip confirmeront l'appairage entre les deux appareils



**Cette opération vous permet de recevoir et passer des appels depuis votre ZeBracelet<sup>2</sup>.**





## APPAIRAGE VIA L'APPLICATION MOBILE



Téléchargez l'application **ZeBracelet<sup>2</sup>** pour Android disponible sur le Google Play Store

S'INSCRIRE

SE CONNECTER

Cliquer sur **S'inscrire** si vous êtes un nouveau membre ou **Se connecter** pour accéder à votre compte existant. Puis suivez les instructions à l'écran



Allumez l'écran ZeBracelet<sup>2</sup> en appuyant sur le bouton **rouge**.



Maintenez appuyé **le bouton en haut à gauche** pour déclencher la connexion Bluetooth



Une icône **«téléphone»** apparaîtra sur l'écran de votre ZeBracelet<sup>2</sup> suivi d'un bip

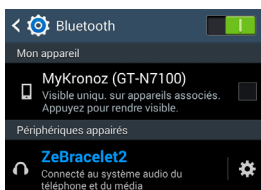

Dans vos paramètres Bluetooth, veillez ce que la connexion soit active et sélectionnez **ZeBracelet<sup>2</sup>** dans la liste des appareils détectés.

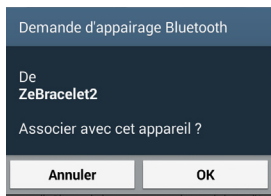

Acceptez la demande de jumelage avec **ZeBracelet<sup>2</sup>**



Une icône **«appairage»** et un bip confirmeront l'appairage entre les deux appareils



**Cette opération vous permet de synchroniser l'heure, la date, les données d'activité et de sommeil, les rappels et les notifications.**



## APPAIRAGE VIA L'APPLICATION MOBILE



Téléchargez l'application **ZeBracelet<sup>2</sup>** pour Windows Phone disponible sur le Windows Phone Store

S'INSCRIRE

SE CONNECTER

Cliquer sur **S'inscrire** si vous êtes un nouveau membre ou **Se connecter** pour accéder à votre compte existant. Puis suivez les instructions à l'écran



Maintenez appuyé le bouton **rouge** afin d'allumer l'écran et d'assurer la détection entre les deux appareils



Maintenez appuyé le bouton en haut à gauche pour déclencher la connexion Bluetooth



Une icône «**téléphone**» apparaîtra sur l'écran de votre ZeBracelet<sup>2</sup> suivi d'un bip



Dans vos paramètres Bluetooth, veillez ce que la connexion soit active et sélectionnez **ZeBracelet<sup>2</sup>** dans la liste des appareils détectés.



Une icône «**appairage**» et un bip confirmeront l'appairage entre les deux appareils



**Cette opération vous permet de synchroniser l'heure, la date, les données d'activité et de sommeil, les rappels et les notifications.**

# Configuration avec un ordinateur



Utilisateurs PC Windows ou MAC

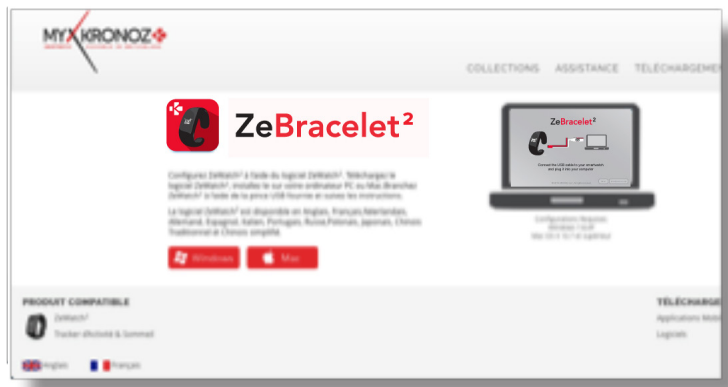

Téléchargez le logiciel PC pour ZeBracelet<sup>2</sup> disponible sur **le site internet MyKronoz**

Une fois le logiciel installé avec succès, branchez votre ZeBracelet<sup>2</sup> à l'aide de la pince de chargement USB

Cliquer sur **S'inscrire** si vous êtes un nouveau membre ou **Se connecter** pour accéder à votre compte existant. Puis suivez les instructions à l'écran pour configurer votre produit

## BESOIN D'AIDE ?

*Vous avez téléchargé et installé notre logiciel PC ou MAC avec succès, toutefois, votre appareil n'est pas détecté et vous restez bloqués sur la page d'accueil. Voici quelques conseils:*

- **Désactivez les connexions Bluetooth** de votre appareil avant de le brancher à votre ordinateur via USB. Pour ceci, dans les paramètres Bluetooth de votre téléphone mobile, oubliez l'appareil concerné dans la liste des appareils disponibles
- **Débranchez puis rebranchez l'appareil** jusqu'à ce que le port soit disponible
- Si la mention «**périphérique inconnu**» apparaît après avoir branché l'appareil, cela signifie que le périphérique n'est pas correctement installé. Il vous faudra donc l'installer manuellement. Dans les paramètres d'installation, cliquez sur la rubrique périphériques USB et sélectionnez le périphérique correspondant à votre appareil
- **Redémarrez votre ordinateur**